

Tarihi:	KATAGORİ KIRILIMI	8	1	1	3	7
DMO KATALOG KOD NO	332604104					
ÜRÜN ADI	TRUVA MAKAM TAKIMI					
ORJİNAL ÜRÜN KODU (P/N)	TRUVA MASA TK					
ÜRÜNÜN MARKASI / MODELİ	İKON / MAKAM TAKIMI					
ÜRÜNE AIT RESİM	ÜRÜNE AIT TEKNİK ÇİZİM					
TEKNİK ÖZELLİKLER						
MASA İÇİN						
* Üründe kullanılan malzemeler	18 MM 30 MM YONGA LEVHA, MELAMİN, SUNİ DERİ					
Genel Boyutlar (Not-1)	200x90x75 H cm					
Ahşap Levha	Masa üst tablası 30+18 mm melamin yonga levhadır. Ayaklar 30 mm melamin yonga levhadır. Masa ön perdesi ve yan paneller 18 mm melamin yonga levhadır. Çekmece kasaları ve klapası 18 mm, çekmece altları 8 mm melamin yonga levhadır. Masa ön perdesi 184x45 cm ebatındadır.					
Kaplama (Not-2)	Melamin					
Pvc kenar bandı veya Pvc geçme fitil	Üst tabla kenarları 2 mm PCV bantlıdır. Ayaklar 2 mm, ön perde 0,40 mm pvc kenar bandı kaplıdır. Çekmece gövdesi 0,40 mm, çekmece klapaları 2 mm pvc bantlıdır.					
Cam						
Kumaş veya suni deri	Masa üst tablasında ve ön perde de deri - sümen olacak					
Alüminyum profil veya kapak profilleri						
Aksesuar Malzemeleri (Çekmece Yan Kenarı ve RaySistemleri, Kulp, Kablo Kanal Kapağı ve Pabuçlar, menteşeler, raf pimleri, askı çubukları, Kilit ,Bağlantı Elemanları vb.)	Masada iki adet çekmece bulunmaktadır. Teflon makaralı metal raylıdır.					
Sac, Ayak, Travers ve Bağlantı Elemanı Sacları ile Lamalar (Not-1)	Ayakların altında sert plastik pabuç bulunmaktadır. Minifiks ve vidalı bağlantı sistemi mevcuttur.					
Profil Boru (Not-1)						
Toleranslar (Not-1-2)	TSE					
Boya ve Vernik (Not-3)						
Entegre Modül Özelliği						
Diğer Özellikler						
KİTAPLIK VEYA DOLAP İÇİN						
* Üründe kullanılan malzemeler	30 - 8-18 MM YONGA LEVHA, MELAMİN					
Genel Boyutlar (Not-1)	176x45x160 H cm					
Ahşap Levha	Üst tabla 30 mm melamin yonga levhadır. Dolap gövdesi ve Kapaklar 18 mm melamin yongadır. Arkalık 8 mm melamin yonga levhadır.					
Kaplama (Not-2)	Melamin					
Pvc kenar bandı veya Pvc geçme fitil	Üst tabla, kapak ve klapaların kenarları 2 mm pvc kaplıdır. Gövde kenarları 0,40 mm pvc kenar bandı kaplıdır.					
Cam						
Kumaş veya suni deri						
Alüminyum profil veya kapak profilleri						
Aksesuar Malzemeleri (Çekmece Yan Kenarı ve RaySistemleri, Kulp, Kablo Kanal Kapağı ve Pabuçlar, menteşeler, raf pimleri, askı çubukları, Kilit ,Bağlantı Elemanları vb.)	Kapaklar metal tas menteşelidir ve metal kulpludur.					
Sac, Ayak, Travers ve Bağlantı Elemanı Sacları ile Lamalar (Not-1)	Ayakların altında sert plastik pabuç bulunmaktadır. Minifiks ve vidalı bağlantı sistemi mevcuttur.					
Profil Boru (Not-1)						
Toleranslar (Not-1-2)	TSE					
Boya ve Vernik (Not-3)						
Entegre Modül Özelliği	Raflar 18 mm melamin yonga levhadır. Dolapta 4 seyyar raf bulunmaktadır. Rafklar 79,1x34 cm ebatlarındadır. Rafkların dört kenarı 0,40 mm pvc bantlıdır.					
Diğer Özellikler						

ETEJER İÇİN	
* Üründe kullanılan malzemeler	30 - 8-18 MM YONGA LEVHA, MELAMİN
Genel Boyutlar (Not-1)	100x50x75 H cm
Ahşap Levha	Etajer üst tablası 30+18 mm, ayakları 30 mm melamin yonga levhadır. Çekmece gövdesi ve klapa 18 mm, çekmece altı 8 mm melamin yonga levhadır. Ön perde ve yan paneller 18 mm melamin yonga levhadır. Ön perde 84x45 cm ebatındadır.
Kaplama (Not-2)	Melamin
Pvc kenar bandı veya Pvc geçme fitil	Üst tabla, çekmece klapasının ve ayakların kenarları 2 mm pvc kaplıdır. Ön perde kenarları 0,40 mm pvc kenar bandı kaplıdır.
Cam	
Kumaş veya suni deri	
Alüminyum profil veya kapak profilleri	
Aksesuar Malzemeleri (Çekmece Yan Kenarı ve RaySistemleri, Kulp, Kablo Kanal Kapağı ve Pabuçlar, menteşeler, raf pimleri, askı çubukları, Kilit ,Bağlantı Elemanları vb.)	Çekmeceler teflon makaralı metal ray ile çalışmaktadır. Çekmeceler ve Kapaklar metal kulpludur.
Sac, Ayak, Travers ve Bağlantı Elemanı Sacları ile Lamalar (Not-1)	Ayakların altında sert plastik pabuç bulunmaktadır. Minifiks ve vidalı bağlantı sistemi mevcuttur.
Profil Boru (Not-1)	
Toleranslar (Not-1-2)	TSE
Boya ve Vernik (Not-3)	
Entegre Modül Özelliği	
Diğer Özellikler	
KESON İÇİN	
* Üründe kullanılan malzemeler	8-18 MM YONGA LEVHA VE MELAMİN
Genel Boyutlar (Not-1)	40x48x54 H cm
Ahşap Levha	Keson gövdesi, üst tabla, çekmece kasa gövdesi ve çekmece klapaları 18 mm, arkalık ve çekmece altları 8 mm melamin yonga levhadır.
Kaplama (Not-2)	Melamin
Pvc kenar bandı veya Pvc geçme fitil	Üst tabla ve çekmece kapaklarının kenarı 2 mm, keson gövdesi kenarları ve çekmece içleri 0,40mm PVC bant ile bantlıdır.
Cam	
Kumaş veya suni deri	
Alüminyum profil veya kapak profilleri	
Aksesuar Malzemeleri (Çekmece Yan Kenarı ve RaySistemleri, Kulp, Kablo Kanal Kapağı ve Pabuçlar, menteşeler, raf pimleri, askı çubukları, Kilit ,Bağlantı Elemanları vb.)	Çekmeceler metal raylı ve merkezi kilitleli olup, metal kulpludur. Kesonda 3 adet çekmece bulunmaktadır. Çekmece kullanım yüzey ölçüleri; 30.3x36.4 cm dir.
Sac, Ayak, Travers ve Bağlantı Elemanı Sacları ile Lamalar (Not-1)	4 Adet 360° döner özellikte, 50 mm çapında plastik tekerlekli. Minifiks ve vidalı bağlantı sistemi mevcuttur.
Profil Boru (Not-1)	
Toleranslar (Not-1-2)	TSE
Boya ve Vernik (Not-3)	
Entegre Modül Özelliği	
Diğer Özellikler	
ORTA SEHPA İÇİN	
* Üründe kullanılan malzemeler	30 - 18 MM YONGA LEVHA, MELAMİN, SUNİ DERİ
Genel Boyutlar (Not-1)	90x60x45 H
Ahşap Levha	Sehpa üst tablası 30+18 mm melamin yonga levhadır. Ayaklar ve raf 30 mm melamin yonga levhadır.
Kaplama (Not-2)	Melamin
Pvc kenar bandı veya Pvc geçme fitil	Tüm tabla kenarları 2 mm P.V.C. Bantlıdır.
Cam	
Kumaş veya suni deri	Sehpa üst tablasında deri-sümen bulunmaktadır.
Alüminyum profil veya kapak profilleri	
Aksesuar Malzemeleri (Çekmece Yan Kenarı ve RaySistemleri, Kulp, Kablo Kanal Kapağı ve Pabuçlar, menteşeler, raf pimleri, askı çubukları, Kilit ,Bağlantı Elemanları vb.)	
Sac, Ayak, Travers ve Bağlantı Elemanı Sacları ile Lamalar (Not-1)	Ayakların altında sert plastik pabuç bulunmaktadır. Minifiks ve vidalı bağlantı sistemi mevcuttur.
Profil Boru (Not-1)	
Toleranslar (Not-1-2)	TSE
Boya ve Vernik (Not-3)	
Entegre Modül Özelliği	
Diğer Özellikler	

M. Kadir Koç



KOÇ BÜRO MOBİLYALAR
İNŞAAT SAN. TİC. LTD. ŞTİ.

Merkez Mah. Çüngören Cad.
Sok. No: 8 34200 Bağcılar - İST.
Tel: 0212 461 8004
Fax: 0212 461 7825
TIC. Sic. No: 420572568194
Esneler V.D: 570 006 5279

"Ofisimize de çabuk çözümler sunar"

SEHPA KÖŞE 2 ADET	
* Üründe kullanılan malzemeler	30 - 18 MM YONGA LEVHA, MELAMİN, SUNİ DERİ
Genel Boyutlar (Not-1)	60x60x45 H
Ahşap Levha	Sehpa üst tablası 30+18 mm melamin yonga levhadır. Ayaklar ve raf 30 mm melamin yonga levhadır.
Kaplama (Not-2)	Melamin
Pvc kenar bandı veya Pvc geçme fitil	Tüm tabla kenarları 2 mm P.V.C. Bantlıdır.
Cam	
Kumaş veya suni deri	Sehpa üst tablasında deri-sümen bulunmaktadır.
Alüminyum profil veya kapak profilleri	
Aksesuar Malzemeleri (Çekmece Yan Kenarı ve RaySistemleri, Kulp, Kablo Kanal Kapağı ve Pabuçlar, menteşeler, raf pimleri, askı çubukları, Kilit ,Bağlantı Elemanları vb.)	
Sac, Ayak, Travers ve Bağlantı Elemanı Sacları ile Lamalar (Not-1)	Ayakların altında sert plastik pabuç bulunmaktadır. Minifiks ve vidalı bağlantı sistemi mevcuttur.
Profil Boru (Not-1)	
Toleranslar (Not-1-2)	TSE
Boya ve Vernik (Not-3)	
Entegre Modül Özelliği	
Diğer Özellikler	
Firma yetkilisi isim imza ve kaşesi	

AÇIKLAMALAR

* Üründe kullanılan Malzemelerle ilgili teknik detay bilgileri (malzeme özellikleri, kalınlık ve kesit ölçüleri vb.) verilecektir.

Not-1: Ürünlerde kullanılan malzemelerin ebat ve ölçü toleransları, "Tolerans Değerleri Listesinde" belirtilmiştir.

Not-2: Kataloga alınacak ürün listesinde belirtilen ahşap esaslı ürünlerin kaplama malzemesi toleransları "Tolerans Değerleri Listesinde" belirtilmiştir.

Not-3: Metal Boya kalınlığı tüm yüzeylerde en az 40 m olacaktır. Köşe birleşim, büküm yerleri ve iç yüzeylerdeki boyaların kalınlıklarında 40 m değeri örtücü olmak şartıyla aranmayabilir.

M. Kadir Koç



Tarihi:

KATAGORİ KIRILIMI

8

1

1

3

7

ÜRÜNE AIT RESİM

DMO KATALOG KOD NO

332604104



TRUVA YÖNETİCİ MASA TK



Firma yetkilisi isim imza ve kaşesi



KOC ALTIKO MOBİLYACARI
İNŞAAT SAN. TİC. LTD. ŞTİ.
Merkez Mah. Güngören Cad.
5/2 Sok. No: 8 34200 Bağcılar - İST.
Tel: 0212 461 8004
Fax: 0212 461 7825
Tic. Sic. No: 42657/2368154
Esneler V.D.: 570 008 5275

M. Kadri Koc

AÇIKLAMALAR

* Üründe kullanılan Malzemelerle ilgili teknik detay bilgileri (malzeme özellikleri, kalınlık ve kesit ölçüleri vb.) verilecektir.

t-1: Ürünlerde kullanılan malzemelerin ebat ve ölçü toleransları, "Tolerans Değerleri Listesinde" belirtilmiştir. Listesinde" belirtilmiştir.

Not-3: Metal Boya kalınlığı tüm yüzeylerde en az 40 m olacaktır. Köşe birleşim, büküm yerleri ve iç yüzeylerdeki boya kalınlıklarında 40 m değeri örtücü olmak şartıyla aranmayabilir.

Tarihi:

ÜNE AIT TEKNİK ÇİZİM

KATAGORİ KIRILIMI
DMO KATALOG KOD NO

8 1 1 3 7

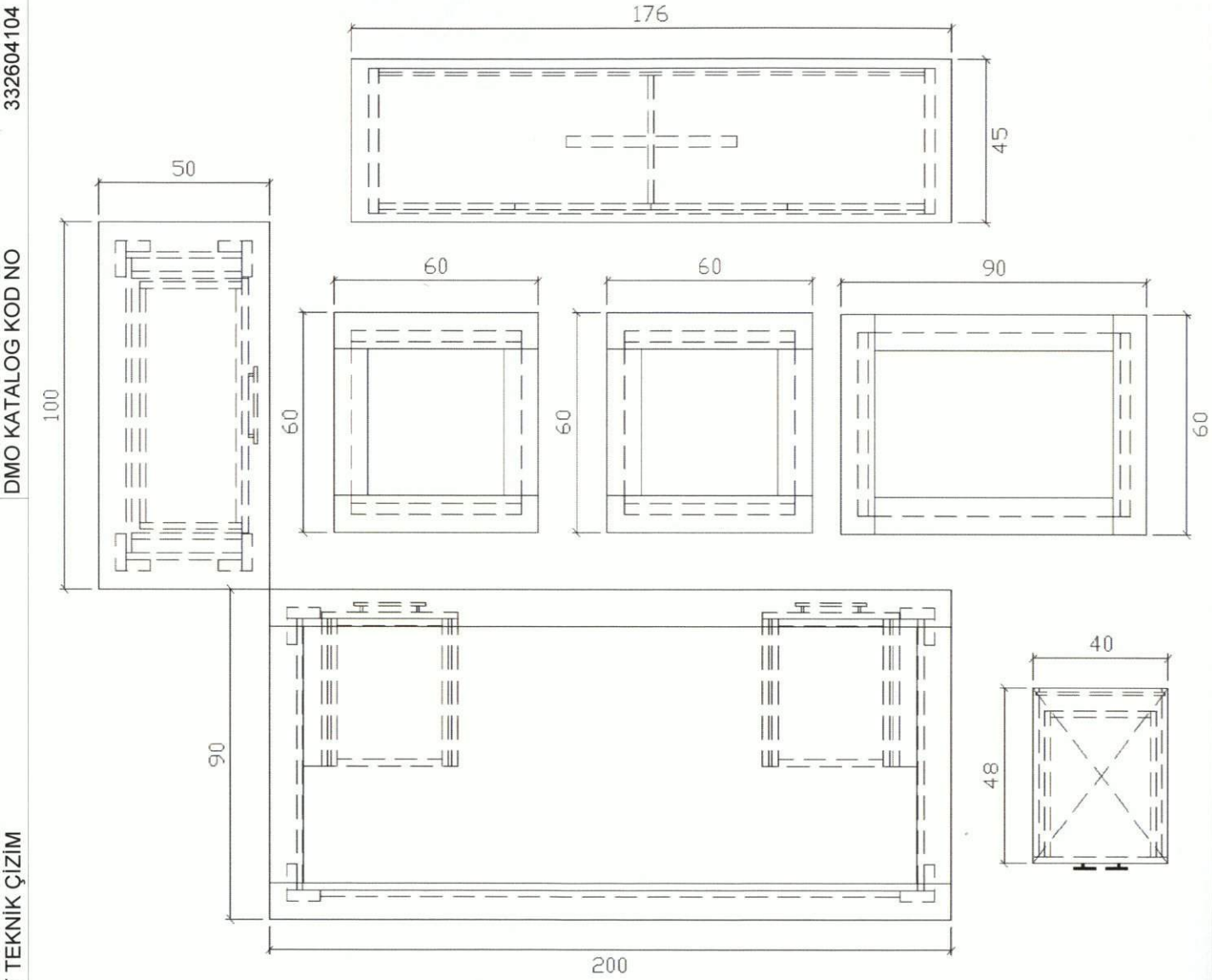

ISO 9001:2000 Reg. No. 098-A

TRUVA YÖNETİCİ MASA TAKIMI



KOCUBURO MOBİLYALARI

KOCUBURO MOBİLYALARI

M. Kadir Koc

M. Kadir Koc

M. Kadir Koc

M. Kadir Koc

M. Kadir Koc

M. Kadir Koc

M. Kadir Koc

M. Kadir Koc

M. Kadir Koc

M. Kadir Koc

M. Kadir Koc

M. Kadir Koc

M. Kadir Koc

M. Kadir Koc

M. Kadir Koc

M. Kadir Koc

M. Kadir Koc

M. Kadir Koc

M. Kadir Koc

Firma yetkilisi isim imza ve kaşesi

AÇIKLAMALAR

* Üründe kullanılan Malzemelerle ilgili teknik detay bilgileri (malzeme özellikleri, kalınlık ve kesit ölçüleri vb.) verilecektir.

Not-1: Ürünlerde kullanılan malzemelerin ebat ve ölçü toleransları, "Tolerans Değerleri Listesinde" belirtilmiştir.

Not-3: Metal Boya kalınlığı tüm yüzeylerde en az 40 m olacaktır. Köşe birleşim, büküm yerleri ve iç yüzeylerdeki boyaların kalınlıklarında 40 m değeri örtücü olmak şartıyla aranmayabilir.

Tarih:

ÜNİNE AIT TEKNİK ÇİZİM

KATEGORİ KIRILIMI
DMO KATALOG KOD NO

8 1 1 3 7

332604104

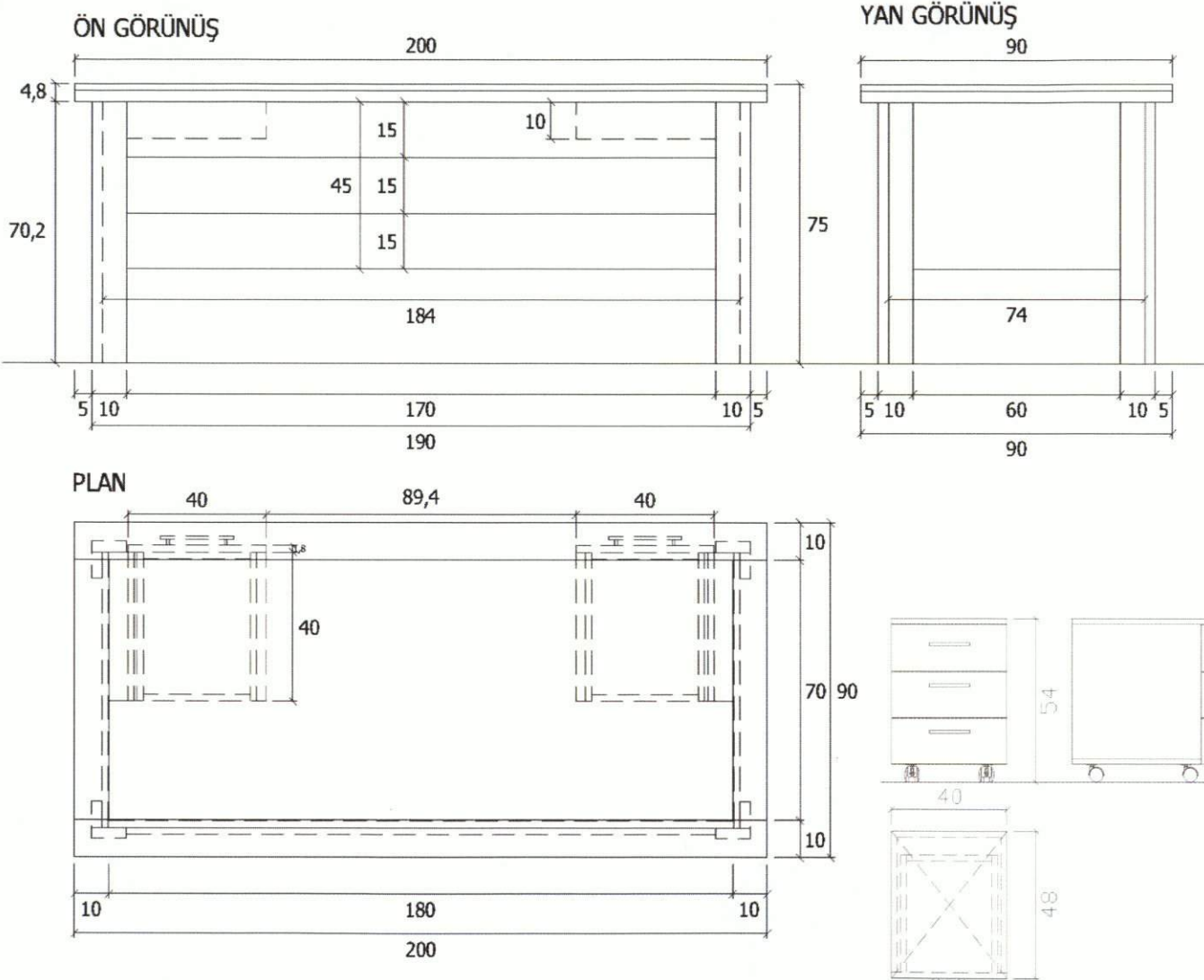

ISO 9001 - 2000 Reg. No. 0994

TRUYA YÖNETİCİ MASASI



Orsiniçde çığdas özünler sunar

Firma yetkilisi isim imza ve kaşesi

KÖŞE BİRLEŞİM MALZEMELERİ
KAYITLI SAN. TİC. LTD. ŞTİ.
Mikaeliz Mah. Çingören Cad.
No: 8 34200 Beşiktaş - İST.
Tel: 0212 342 11 11
Fax: 0212 461 7 925
Tic. Sic. No: 4205723681/54

M. Kadir Koc

AÇIKLAMALAR

* Üründe kullanılan Malzemelerle ilgili teknik detay bilgileri (malzeme özellikleri, kalınlık ve kesit ölçüleri vb.) verilecektir.

Not-1: Ürünlerde kullanılan malzemelerin ebat ve ölçü toleransları, "Tolerans Değerleri Listesinde" belirtilmiştir. "tesinde" belirtilmiştir.

Not-3: Metal Boya kalınlığı tüm yüzeylerde en az 40 m olacaktır. Köşe birleşim, büküm yerleri ve iç yüzeylerdeki boyaların kalınlıklarında 40 m değeri örtücü olmak şartıyla aranmayabilir.

Tarihi:

KATAGORİ KIRILIMI

8

1

1

3

7

ÜNE AIT TEKNİK ÇİZİM

DMO KATALOG KOD NO

332604104

ÖN GÖRÜNÜŞ

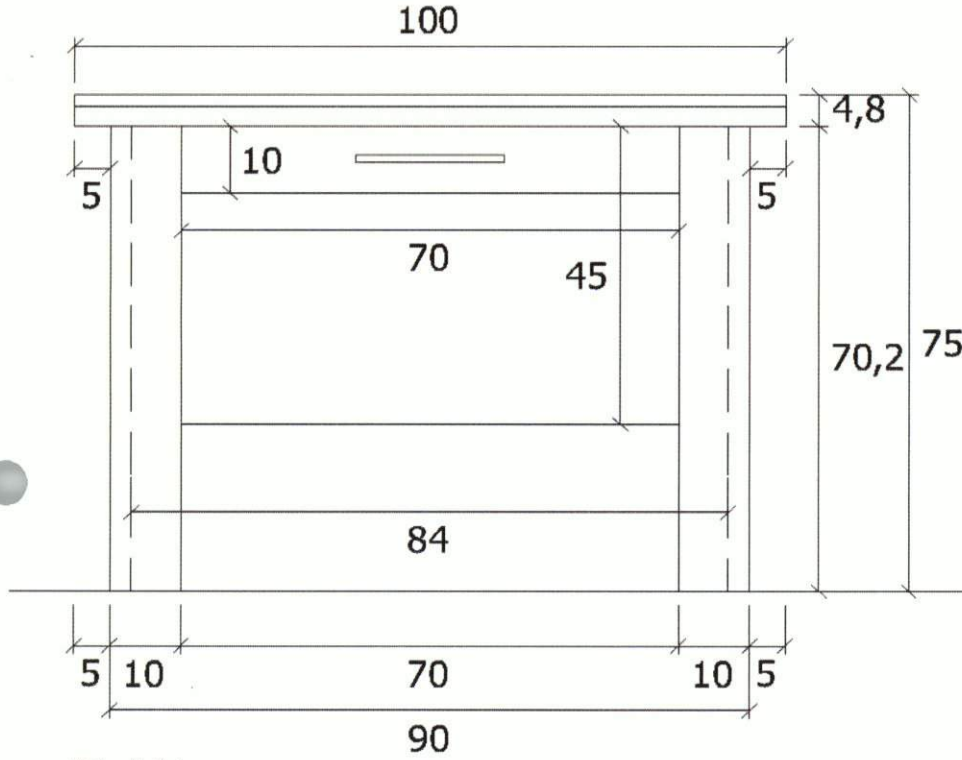

YAN GÖRÜNÜŞ

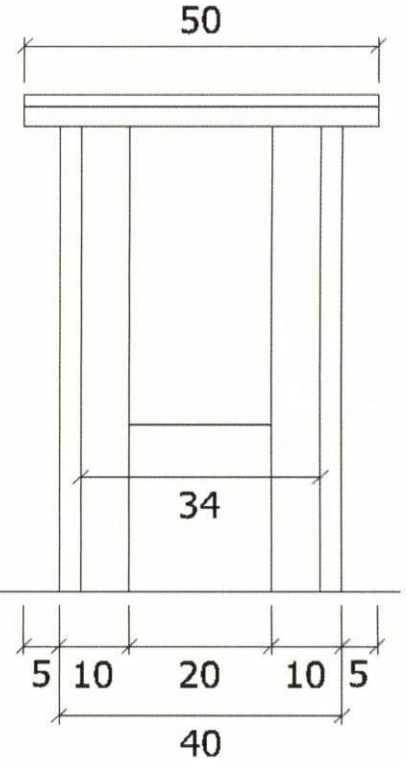

PLAN

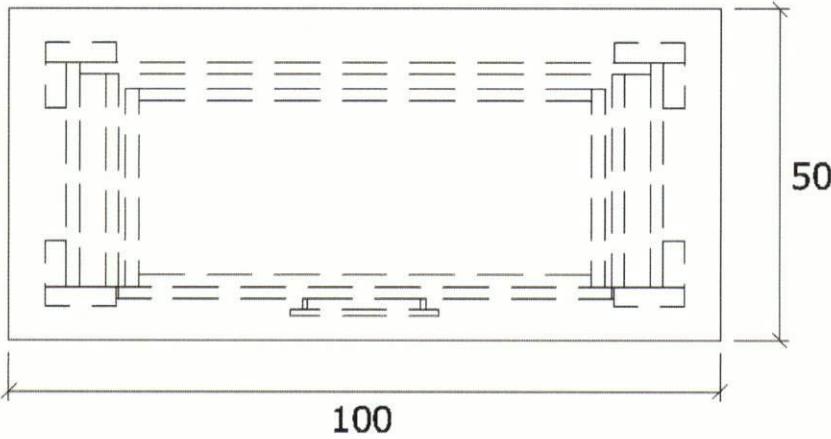

ISO 9001 - 2000 Reg. No. 059-A

TRUVA YÖNETİCİ MASA ETAJERİ



"Ofisinizde çağdaş çözümler sunar"

Firma yetkilisi isim imza ve kaşesi



KOÇ BÜRO MOBİLYALARI
 İNŞAAT SAN. TİC. LTD. ŞTİ.
 Merkez Mah. Güngören Cad.
 572 Sok. No: 8 34200 Bağlar - İST.
 Tel: 0212 461 8004
 Fax: 0212 461 7825
 Tic. Sic. No: 420572368154
 Eserler V.D.: 570 008 5275

M. Kadir Koc

AÇIKLAMALAR

* Üründe kullanılan Malzemelerle ilgili teknik detay bilgileri (malzeme özellikleri, kalınlık ve kesit ölçüleri vb.) verilecektir.

Not-1: Ürünlerde kullanılan malzemelerin ebat ve ölçü toleransları, "Tolerans Değerleri Listesinde" belirtilmiştir.

Not-2: Ürünlerde kullanılan malzemelerin ebat ve ölçü toleransları, "Tolerans Değerleri Listesinde" belirtilmiştir.

Not-3: Metal Boya kalınlığı tüm yüzeylerde en az 40 m olacaktır. Köşe birleşim, büküm yerleri ve iç yüzeylerdeki boyaların kalınlıklarında 40 m değeri örtücü olmak şartıyla aranmayabilir.

Tarihi:

KATAGORİ KIRILIMI

8

1

1

3

7

ÜNE AIT TEKNİK ÇİZİM

DMO KATALOG KOD NO

332604104

ÖN GÖRÜNÜŞ

YAN GÖRÜNÜŞ

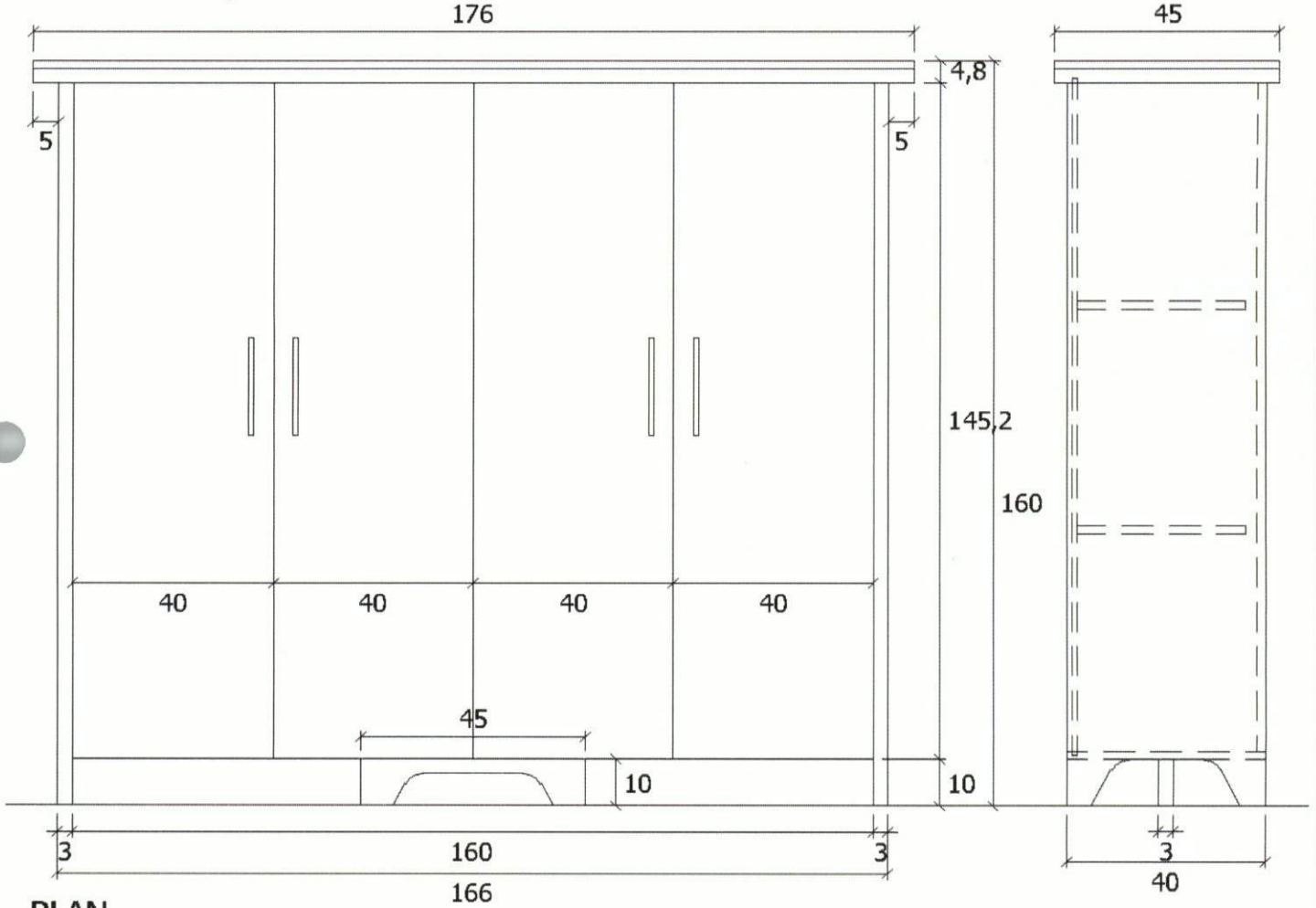

PLAN

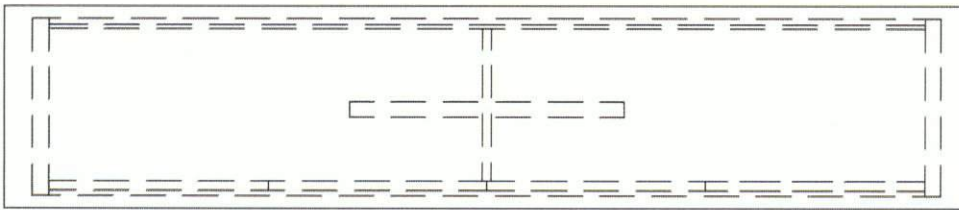

ISO 9001:2000 Reg. No. 059-A

TRUVA YÖNETİCİ DOLABI



"Ofisinizde çağdaş çözümler sunar"

Firma yetkilisi isim imza ve kaşesi

İNŞAAT SAN. TİC. LTD. ŞTİ.
 Merkez Mah. Güngören Cad.
 5/2 Sok. No: 8 34200 Bağcılar - İST.
 Tel: 0212 461 8004
 Fax: 0212 461 7825
 Tic. Sic. No: 420572966154
 Eserler V.D.: 570 008 5275

M. Kadir Koç

AÇIKLAMALAR

* Üründe kullanılan Malzemelerle ilgili teknik detay bilgileri (malzeme özellikleri, kalınlık ve kesit ölçüleri vb.) verilecektir.

Not-1: Ürünlerde kullanılan malzemelerin ebat ve ölçü toleransları, "Tolerans Değerleri Listesinde" belirtilmiştir.

tesinde" belirtilmiştir.

Not-3: Metal Boya kalınlığı tüm yüzeylerde en az 40 m olacaktır. Köşe birleşim, büküm yerleri ve iç yüzeylerdeki boyaların kalınlıklarında 40 m değeri örtücü olmak şartıyla aranmayabilir.

Tarihi:

KATAGORİ KIRILIMI

8

1

1

3

7

ÜRÜNE AİT TEKNİK ÇİZİM

DMO KATALOG KOD NO

332604104

ÖN GÖRÜNÜŞ

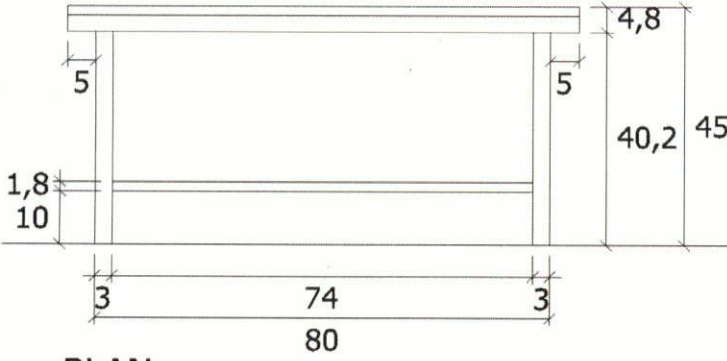

YAN GÖRÜNÜŞ

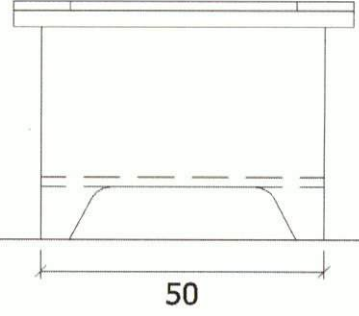

PLAN

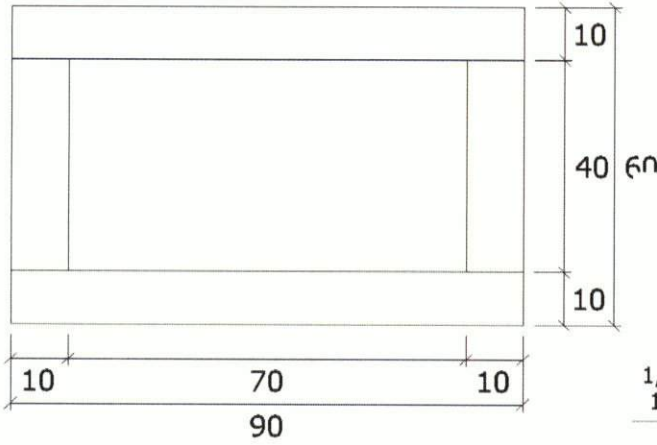

ÖN GÖRÜNÜŞ

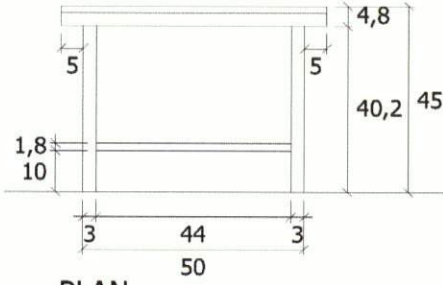

YAN GÖRÜNÜŞ

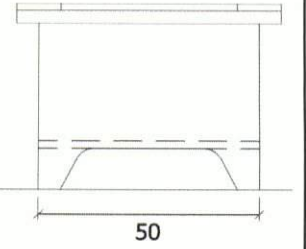

PLAN

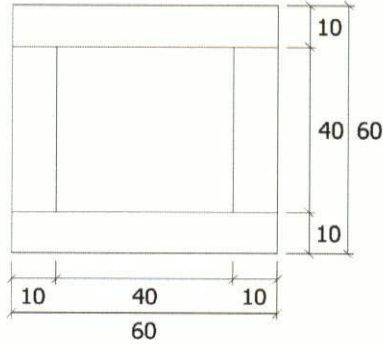

ISO 9001 - 2000 Reg. No. 099-A

TRUVA YÖNETİCİ SEHBALARI



"Ofisinizde çağdas çözümler sunar"

Firma yetkilisi isim imza ve kaşesi



KOÇ BİLGİ TEKNOLOJİLERİ
İNŞAAT SAN. TİC. LTD. ŞTİ.
Merkez Mah. Güngören Cad.
5/2 Sok. No: 6 34200 Bağcılar - İST.
Tel: 0212 461 8004
Fax: 0212 461 7825
Tic. Sic. No: 420572368154
Eserler V.D: 570 008 5275

M. Kadir Koç

AÇIKLAMALAR

* Üründe kullanılan Malzemelerle ilgili teknik detay bilgileri (malzeme özellikleri, kalınlık ve kesit ölçüleri vb.) verilecektir.

Not-1: Ürünlerde kullanılan malzemelerin ebat ve ölçü toleransları, "Tolerans Değerleri Listesinde" belirtilmiştir.

Not-2: Ürünlerde kullanılan malzemelerin ebat ve ölçü toleransları, "Tolerans Değerleri Listesinde" belirtilmiştir.

Not-3: Metal Boya kalınlığı tüm yüzeylerde en az 40 m olacaktır. Köşe birleşim, büküm yerleri ve iç yüzeylerdeki boyaların kalınlıklarında 40 m değeri örtücü olmak şartıyla aranmayabilir.